

Gebrauchsanweisung

Banknotenzählmaschinen

Deutsch

PRO 15



www.pro-intell.com

Inhalt

1 Technische Daten 4

2 Bedienungselemente 4

3 Bedienung der Banknotenzählmaschine 4

4 Fehlermeldungen und deren Beseitigung 5

5 Garantieerklärung 6

Vielen Dank für das Vertrauen, das Sie uns durch den Kauf der Banknotenzählmaschine PRO 15 erwiesen haben! PRO INTELLECT TECHNOLOGY freut sich Ihnen die Banknotenzählmaschine der Serie PRO 15 aus der Reihe der Bankausrüstung CASH LINE vorstellen zu können. Die Zählmaschine wurde nach dem neusten Stand der Technik entwickelt und mit höchster Sorgfalt produziert. Sie ist für die Zählung aller Währungen bestimmt. Diese Banknotenzählmaschine ist ein optimales Hilfsmittel für den Kleinbusiness und zu Hause, um kleinere Mengen von Bargeld sicher und zuverlässig zählen zu können. Sie ist schnell und einfach handzuhaben. Die Informationen, die in dieser Bedienungsanleitung dargelegt sind, helfen Ihnen leicht und schnell den Aufbau und das Funktionieren des Gerätes kennenzulernen, sowie alle seine Möglichkeiten auszuprobieren um es weiter regelmäßig zu benutzen. Vor den erstmaligen Gebrauch der Banknotenzählmaschine und um sie weiter problemlos zu benutzen, lesen Sie diese Bedienungsanleitung sorgfältig durch und befolgen Sie die Sicherheitshinweise.

1

Technische Daten

Zählgeschwindigkeit	900 Banknoten/Min
Kapazität Aufnahmefach	100 Banknoten
Voreinstellung	0 bis 999
Netzspannung	Netzadapter 6V/220V, 4 AA Alkaline Batterien
Temperatur in Betrieb	+10...+40 °C
Gewicht	0.3 kg
Abmessungen	190 x 75 x 102 mm

2

Teile des Banknotenzählers

1. Kippdeckel
1. Zählanzeige
2. Anzeige der Speisung
3. Banknotenbegrenzer
4. Taste «START»
5. Aufsummierungstaste «ADD»
6. Abblätterm Rolle
7. Andruckblatt



Abbildung 1

3

Bedienung des Banknotenzählmaschine

1. Über den mitgelieferten Netzadapter (enthalten) oder mit 4 AA Alkaline Batterien schließen Sie die Stromversorgung an.
2. Machen Sie den Klappdeckel auf (Abbildung 1 – 1). Die Zählanzeige leuchtet sich automatisch ein (Abbildung 1 – 2).
3. Achtung! Stellen Sie den Banknotenbegrenzer bis zur Anschlag ein (Abbildung 1 – 4).
4. Um eventuelle Fehler beim Zählen zu vermeiden, ordnen Sie zunächst die zu zählenden

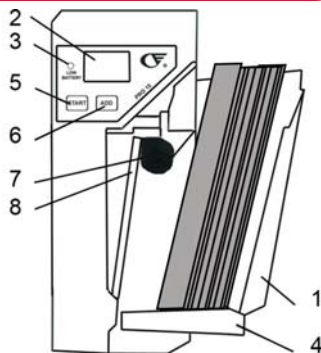
4

Banknoten und sortieren Sie geklebte, verschlissene, verschmutzte und zerrissene Banknoten aus. 5. Legen Sie die zu zählenden Banknoten im geraden Stoß, dem Andruckblatt parallel ein (siehe Abbildung 2). Dabei sollen Sie das Andruckblatt mit dem Zeigefinger zurückhalten. Zum Schluss müssen die zu zählenden Banknoten zwischen dem Andruckblatt und der abblättermen Rolle sein (Abbildung 3). Nur diese Lage gilt als Startlage für das Zählen. Abhängig von der Lage einer Banknote innerhalb eines Stoßes kann es vorkommen, dass die falsche Lage der Banknoten Fehler während der Zählung verursachen kann.



Abbildung 2



Abbildung 3

6. Bei Drücken der Taste "START" beginnt der Zählvorgang. Die gezählten Banknoten werden auf den Deckel gelegt. Am Ende des Zählvorgangs müssen die gezählten Banknoten in einem geraden Stoß auf dem Deckel liegen. Um einen zufälligen Fehler zu vermeiden, zählen Sie die Banknoten noch einmal. Wenn einige Banknoten nicht gezählt wurden, beachten Sie Punkt 4 oder wiederholen Sie den Zählvorgang erneut (siehe Punkte 3.4. und 3.5.). Wenn eine Fehlermeldung an dem Display auftritt, beachten Sie Punkt 4.7.

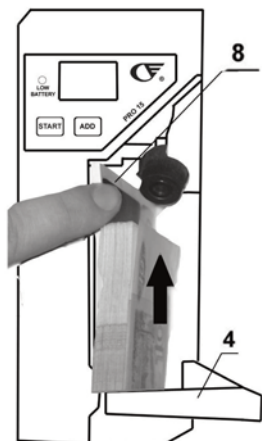
7. Bei Drücken der Taste "ADD" wird die aktuelle Anzahl bei jeder Beendigung einer Zählung zu dem Gesamtergebnis addiert. Wenn es während der Zählung einen Ausfall gibt, sollen Sie die Aufsummierung erneuern. Wenn die Arbeit beendet ist, schaltet sich die ADD-Anzeige in eine Minute aus. Machen Sie den Deckel zu, wenn die Banknotenzählmaschine nicht in Betrieb ist.

4

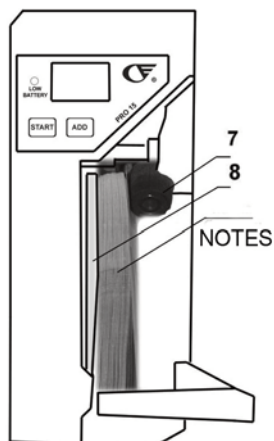
Fehlermeldungen und deren Beseitigung

4.1. Die abblättermen Rolle rotiert, aber der Zählvorgang nicht läuft:

überprüfen Sie die Lage des Banknotenstoßes zwischen dem aufrückenden Blatt und der abblättermen Rolle (siehe Punkt 3.5.).

4.2. Die gezählten Banknoten werden während der Zählung ungeordnet abgelegt:

überprüfen Sie die Einstellung des Banknotenbegrenzers (Punkt 3.3.).

4.3. Die gezählten Banknoten werden auf den Deckel verkatet abgelegt:

überprüfen Sie die Einlage der Banknoten (Punkt 3.5.) und wiederholen Sie die Zählung.

- 4.4. Eine oder einige Banknoten wurden nicht gezählt :
überprüfen Sie die Einlage der Banknoten (Punkt 3.5.) und auch ihren Zustand (siehe Punkt 3.4.).
- 4.5. Bei Öffnung des Deckels leuchtet sich das Display nicht ein:
überprüfen Sie den Zustand der Batterien oder die Korrektheit der Anschaltung des Netzadapters.
- 4.6. Die Anzeige der Speisung blinkt:
ersetzen Sie die Speisungselemente.
- 4.7. Störungsbehebung

Error Code	Ursache	Fehlerbeseitigung
E-0	Alkaline Batterien haben sich entladen.	Stellen Sie neue 4AA Alkaline Batterien ein.
E-1	Unterer Zählsensor ist schmutzig oder ausgefallen	Reinigen Sie den Zählsensor oder ersetzen Sie ihn.
E-2	Oberer Zählsensor ist schmutzig oder ausgefallen	Reinigen Sie den Zählsensor oder ersetzen Sie ihn.
E-3	Banknotemit unterschiedlicher Papierstärke wurde entdeckt	Zählen Sie die Banknoten noch einmal

Herzlichen Glückwunsch zum Kauf dieses Gerätes der PRO INTELLECT TECHNOLOGY GmbH. Sie haben ein Gerät von hohem Standard und bewährter Qualität erworben. Der Hersteller garantiert höchste Funktionalität des Gerätes im Laufe der Garantiezeit ab Kaufdatum, wenn Sie das Gerät richtig benutzen und die Bedienungsregeln und die Betriebsanleitung befolgen.

Bitte bewahren Sie die Verpackung und die Betriebsanleitung.

Diese Herstellergarantie erstreckt sich auf die Produkte, die von der PRO Intellect Technology, ihren Tochtergesellschaften, Filialen, Vertriebspartnern oder Distributoren (in dieser Herstellergarantieerklärung alle mit PRO bezeichnet) unter der Marke PRO vertrieben wurden. PRO schließt ausdrücklich alle Garantien und Gewährleistungen aus, die nicht in dieser Garantieerklärung aufgeführt sind.

Der Garantiezeitraum der Herstellergarantie beginnt mit dem Datum des Kaufs bei PRO. Der Kaufbeleg, der das Kaufdatum enthält, ist Ihr Nachweis des Kaufdatums. Um einen Garantieservice in Anspruch nehmen zu können, müssen Sie unter Umständen den Kaufnachweis sowie Originalverpackung vorlegen.

Innerhalb des Garantiezeitraums werden die fehlerhaften Komponenten bzw. das Hardwareprodukt von PRO repariert oder ausgetauscht. Alle im Rahmen dieser Garantie entfernten Komponenten und Hardwareprodukte gehen in das Eigentum von PRO über. PRO kann nach eigenem Ermessen entscheiden, Ihnen als Ersatz für dieses PRO Produkt ein vergleichbares Produkt mit mindestens derselben Hardwareleistung

anzubieten. PRO behält sich das Recht vor, nach eigenem Ermessen zu entscheiden, Ihnen an Stelle eines Ersatzes den Kaufpreis zu erstatten. Dies sind Ihre ausschließlichen Ansprüche hinsichtlich fehlerhafter PRO Produkte.

PRO haftet nicht für Schäden aufgrund von Nichtbefolgung der im Lieferumfang des PRO Produktes enthaltenen Anleitungen.

Diese Herstellergarantie erstreckt sich nicht auf Verschleißteile. Diese Herstellergarantie erstreckt sich nicht auf Produkte, die beschädigt oder fehlerhaft wurden (a) als Folge eines Unfalls, unsachgemäßer oder missbräuchlicher Verwendung oder anderer äußerer Ursachen, (b) weil sie nicht entsprechend den Betriebsparametern betrieben wurden, die in der im Lieferumfang des Produkts enthaltenen Benutzerdokumentation festgelegt sind, (c) aufgrund der Verwendung nicht von PRO hergestellter Teile oder (d) durch Änderung oder Wartung durch jemand anderen als PRO, einen PRO Servicepartner oder Sie selbst im Rahmen des selbst durchgeführten Einbaus von vom Endbenutzer austauschbaren Teilen, wenn diese von PRO stammen oder zum Austausch zugelassen wurden und für das von Ihnen erworbene Produkt verfügbar sind.

Diese Bestimmungen und Bedingungen stellen die vollständige und ausschließliche Garantie zwischen Ihnen und PRO für das von Ihnen erworbene PRO Produkt dar.

Haftungsbeschränkung

Wenn Ihr PRO Produkt nicht entsprechend der obigen Herstellergarantie funktioniert, besteht Ihr alleiniger und ausschließlicher Anspruch in einer der folgenden Leistungen, deren Auswahl im alleinigen Ermessen von PRO liegt: Reparatur des PRO Produkts, Ersatz des PRO Produkts oder Erstattung des Kaufpreises. Die maximale Haftung von PRO im Rahmen dieser Herstellergarantie ist ausdrücklich beschränkt auf den jeweils niedrigeren Betrag, der sich entweder aus dem Kaufpreis für das PRO Produkt oder aus den Reparatur- bzw. Austauschkosten ergibt.

PRO haftet im Rahmen dieser Garantie nicht für durch das PRO Produkt oder sein Versagen verursachte Schäden. PRO haftet nicht bei Ansprüchen, die von Dritten oder von Ihnen für Dritte erhoben werden.

Diese Haftungsbeschränkung gilt unabhängig davon, ob Schäden gerichtlich verfolgt werden, ob Schadensersatzansprüche im Rahmen dieser Herstellergarantie oder aufgrund unerlaubter Handlungen (einschließlich Fahrlässigkeit und strenger Produkthaftung) oder aufgrund vertraglicher bzw. sonstiger Ansprüche gestellt werden. Diese Haftungsbeschränkung kann von keiner Person aufgehoben oder ergänzt werden. Diese Haftungsbeschränkung gilt auch dann, wenn Sie PRO oder einen PRO Partner über die Möglichkeit derartiger Schäden informiert haben.

